

Ревизионный лючок серии РЭД-Л

Назначение

Ревизионные лючки РЭД-Л предназначены для доступа к элементам сантехники и теплоснабжения, управления элементами и различными узлами в системах вентиляции, водоснабжения, отопления и кондиционирования.

Конструкция

Лючок состоит из рамы и дверцы с наполнением и различной фурнитуры по выбору.

Рама состоит из алюминиевого профиля и может быть следующих типов:

30 - встраиваемая, рама остается видимой,

Н30 - накладная,

ЛУК - встраиваемая, рама шпаклюется.

Дверца может быть в следующих исполнениях:

ГЛ - глухая лицевая часть из оцинкованной стали,

ПФ - лицевая часть из перфорированного оцинкованного листа,

СОТ-АЛ - лицевая часть из алюминиевой сотовой ячейки 10x10,

СОТ-ПЛ - лицевая часть из пластиковой сотовой ячейки 10x10 **белого цвета**,

ЛР1У - лицевая часть из усиленных алюминиевых линейных ламелей ЛР1У,

РКДМ - лицевая панель из оцинкованной стали с ламелями 45°.

Может быть оснащен несколькими

механизмами открывания-закрывания (виды фурнитуры):

НМ - нажимной механизм (специальные автоматические защелки, открывающие люк с помощью легкого нажатия.

Не имеют на лицевой части лючка никакой вспомогательной фурнитуры,

РМ - ручка и магнит (имеют на лицевой поверхности

декоративную пластиковую ручку, закрытие происходит с помощью мебельного магнита,

МК - мастер-ключ (щитовой замок под треугольный ключ с изогнутым ригелем),

ПЗ - почтовый замок с ключом.

Размеры

Минимальные рекомендуемые размеры 150 мм x 150 мм.

Максимальные рекомендуемые размеры 600 мм x 1200 мм.

Примеры:

1) РЭД-Л(30)-ГЛ(НМ-Л), 250x300, RAL9016M

Ревизионный лючок РЭД-Л с рамой из уголка 30 мм x 45 мм, наполнение дверцы глухой лист, механизм открытия/закрытия нажимной механизм, с левым открыванием дверцы, с размером проёма по горизонтали 250 мм и с размером проёма по вертикали 300 мм, цвет покрытия RAL9016M.

2) РЭД-Л(30)-РКДМ(ПЗ-Л), 250x300, RAL9016M

Ревизионный лючок РЭД-Л с рамой из уголка 30 мм x 45 мм, наполнение дверцы из оцинкованной стали с ламелями 45°, механизм открытия/закрытия почтовый замок с ключом, с левым открыванием дверцы, с размером проёма по горизонтали 250 мм и с размером проёма по вертикали 300 мм, цвет покрытия RAL9016M.

3) РЭД-Л(30)-ЛР1У(РМ-Л), с Ф(Г3), 250x300, RAL9016M

Ревизионный лючок РЭД-Л с рамой из уголка 30 мм x 45 мм, наполнение дверцы из усиленных алюминиевых ламелей, механизм открытия/закрытия ручка и магнит, с левым открыванием дверцы, с фильтром класс очистки G3, с размером проёма по горизонтали 250 мм и с размером проёма по вертикали 300 мм, цвет покрытия RAL9016M.

4) РЭД-Л(ЛУК)-ГЛ(НМ-Р), 250x300, RAL9016M

Ревизионный лючок РЭД-Л с рамой для скрытого монтажа из уголка 25 мм x 32 мм, наполнение дверцы глухой лист, механизм открытия/закрытия нажимной механизм, с правым открыванием дверцы, с размером проёма по горизонтали 250 мм и с размером проёма по вертикали 300 мм, цвет покрытия RAL9016M.



Условные обозначения при заказе

РЭД-Л(xx)-xx(xx-x), xx(x) АxВ, xxx

Тип рамы

30 - рама из уголка 30 мм x 45 мм
Н30 - рама из швеллера 30 мм x 30 мм x 30 м
ЛУК - рама из уголка 25 мм x 32 мм*

Заполнение дверцы

ГЛ - глухой лист
ПФ - перфорация
СОТ-АЛ - соты алюминий
СОТ-ПЛ - соты пластик
ЛР1У - ламели линейные
РКДМ - ламели 45°

Механизм откр./зак.

НМ - нажимной механизм**
РМ - ручка и магнит
МК - мастер-ключ***
ПЗ - почтовый замок

Тип открывания

L - левое (петли слева)
R - правое (петли справа)

Фильтр****

с Ф - с фильтром

Класс очистки фильтра**

G2, G3, M5, F7, F9

Размер проёма по горизонтали

для РЭД-Л и РЭД-Л-ЛУК
Габаритный размер по горизонтали для РЭД-Л-Н

Размер проёма по вертикали

для РЭД-Л и РЭД-Л-ЛУК
Габаритный размер по вертикали для РЭД-Л-Н

Покрытие

Б/П - без покрытия
RAL - порошковое покрытие

ВАЖНОЕ!

* - для данного исполнения рамы возможно исполнение дверцы только в варианте ГЛ и РКДМ.

** - НМ - нажимной механизм не используется при исполнении рамы ЛУК из уголка 25 мм x 32 мм.

*** - для данного исполнения рама дверцы лючка изготавливается из гладкого уголка 30x30 мм.

**** - при отсутствии символ не указывается, см. Пример.

Габаритно-посадочные размеры лючков РЭД-Л

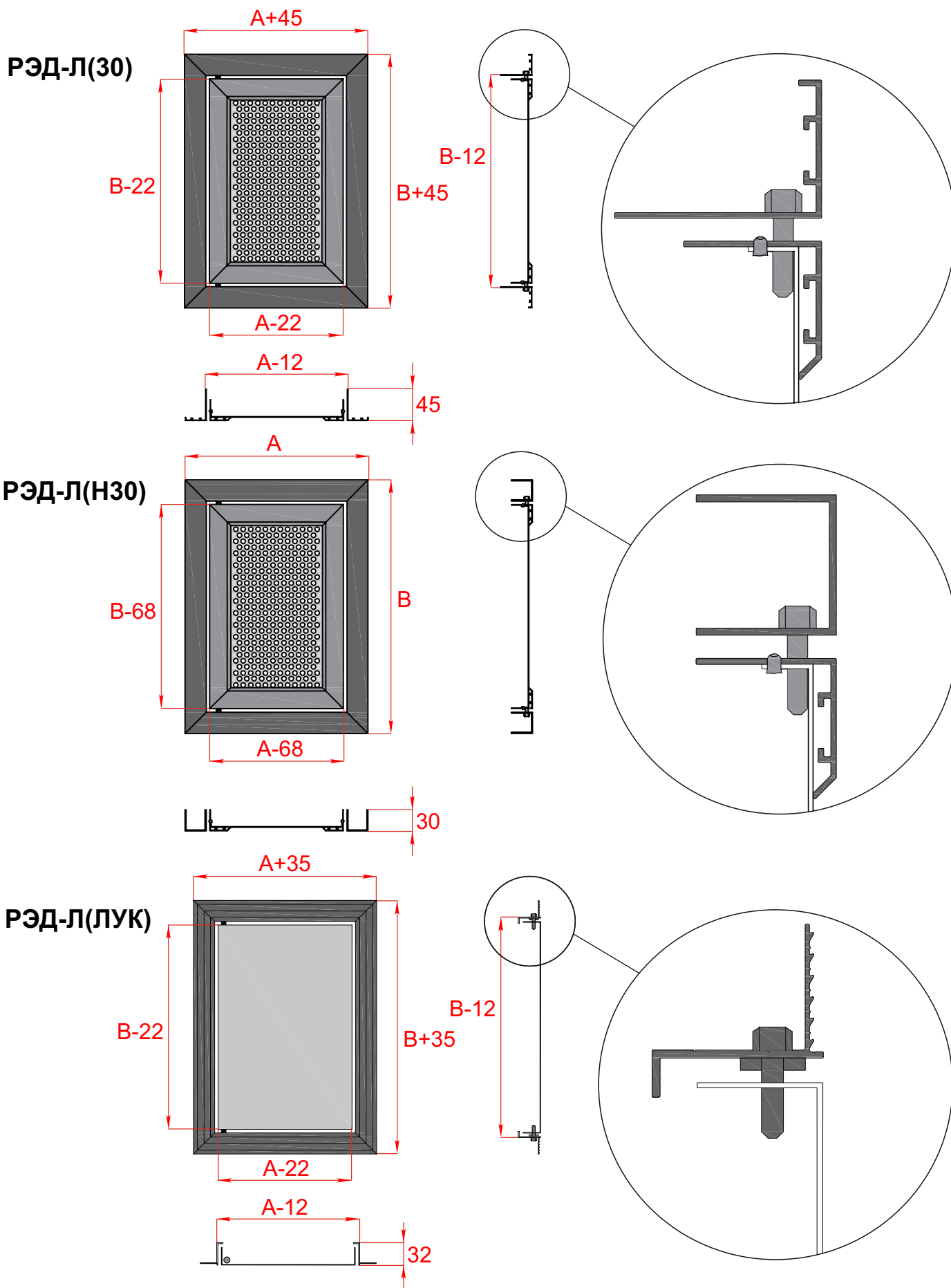

Тип заполнения дверцы лючков РЭД-Л

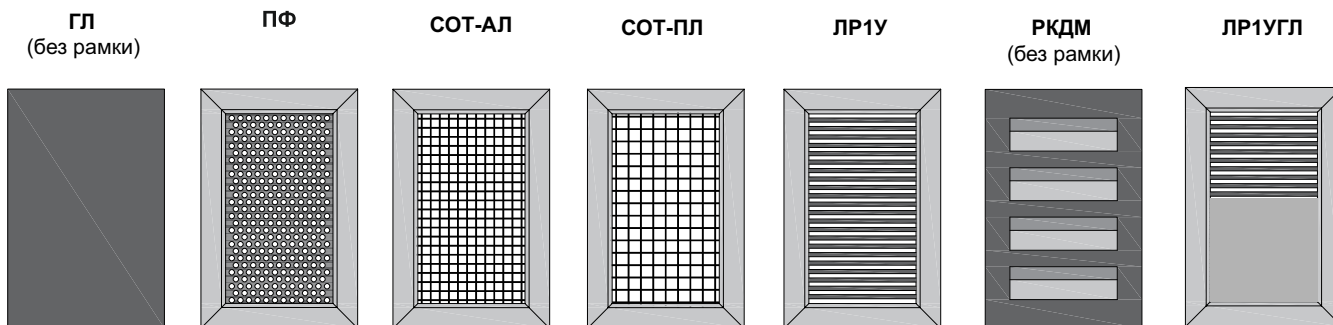

Механизм открывания/закрывания дверцы лючков РЭД-Л

НМ - нажимной механизм РМ - ручка и магнит МК - мастер-ключ ПЗ - почтовый замок

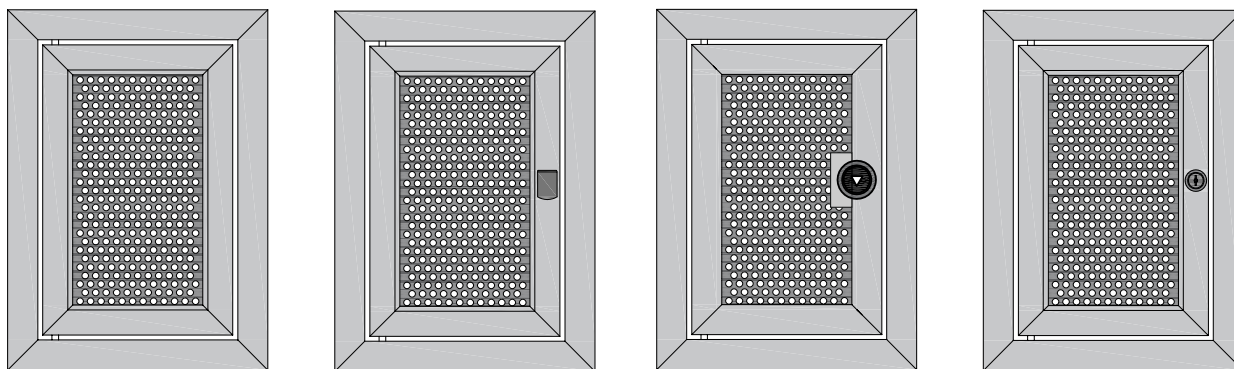

Установка фильтра

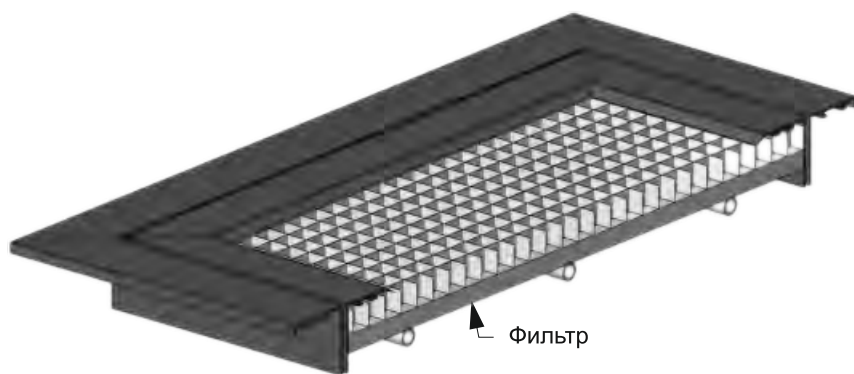

Тип открывания дверцы лючков РЭД-Л (вид с лицевой стороны)

L - левое открывание R - правое открывание

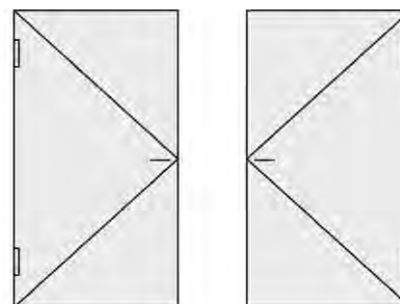

Монтаж РЭД-Л(30)

Монтаж РЭД-Л(Н30)

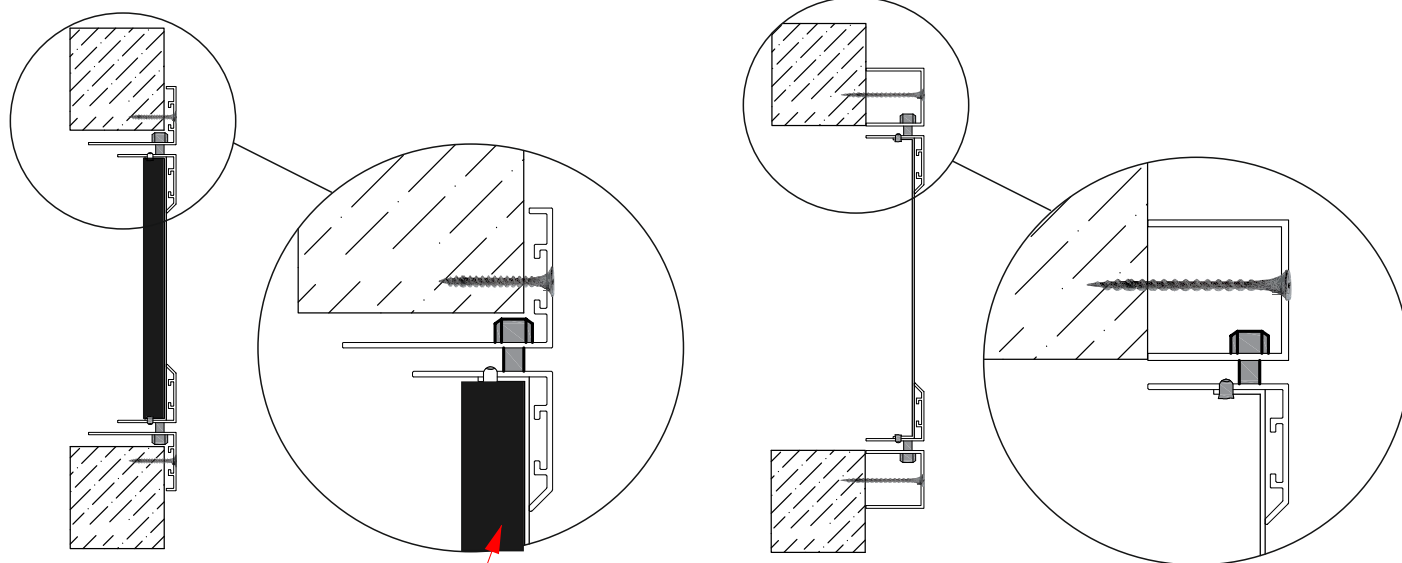

Сменный фильтр

Монтаж РЭД-Л(ЛУК)

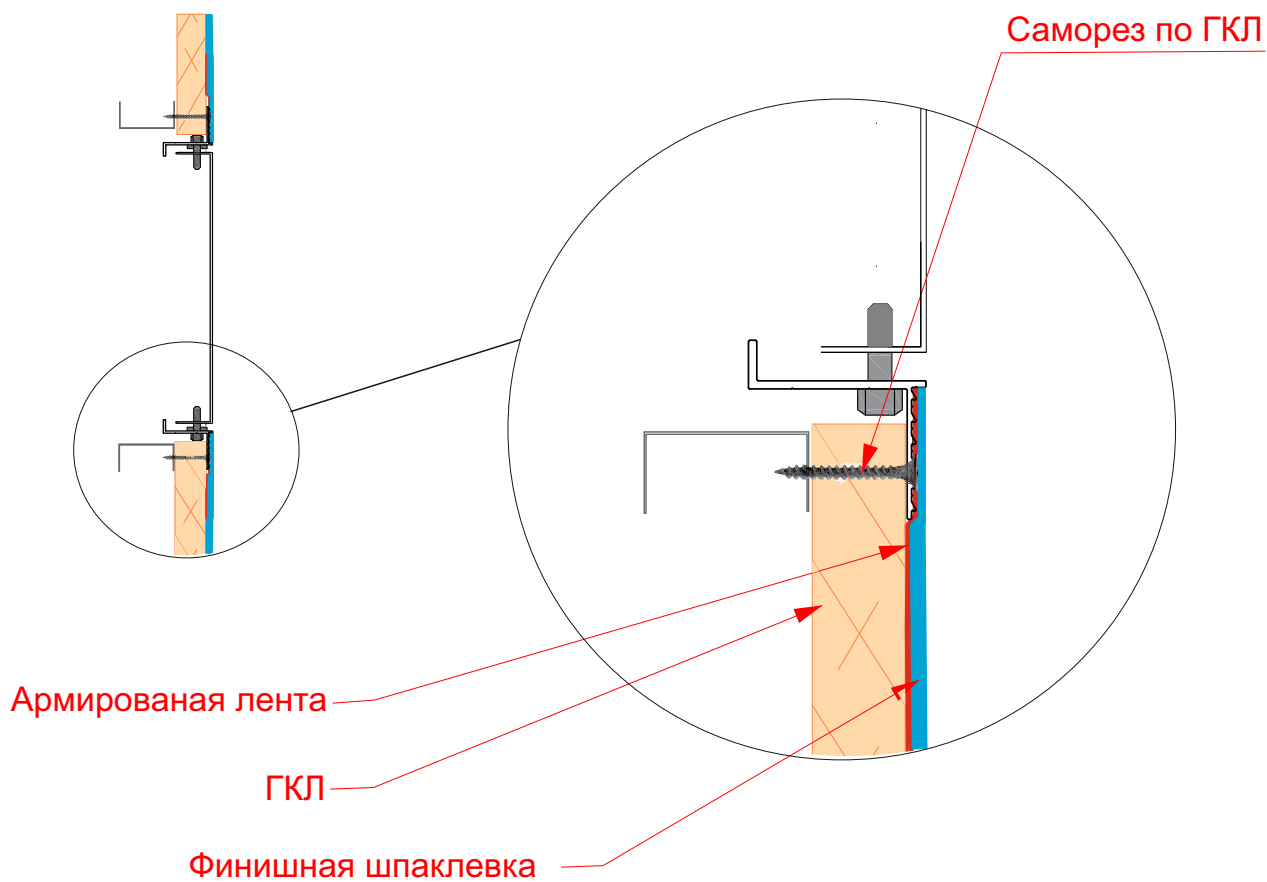

Саморез по ГКЛ

Армированная лента

ГКЛ

Финишная шпаклевка

